

# Specchio basculante reclinabile

Cod. H5003

RIVESTIMENTO STANDARD  
**ANTIBATTERICO**



## Caratteristiche tecniche

- Specchio reclinabile con superficie riflettente antinfortunistica
- Telaio e supporto in acciaio
- Trattamento e rivestimento con materiali antiusura antibatterici

## Dimensioni in mm

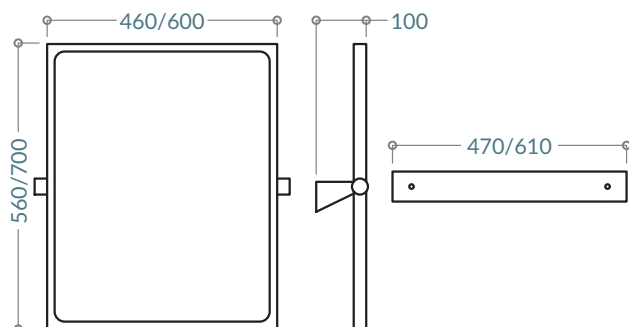

Le immagini e i disegni contenuti all'interno di questa scheda tecnica sono di proprietà DMP. La divulgazione o riproduzione è vietata e sarà perseguita a norma di legge.



Azienda Certificata  
UNI EN ISO 9001

